

RAMMER Hydraulikhammer kleine Baureihe

Performance line **R05P**

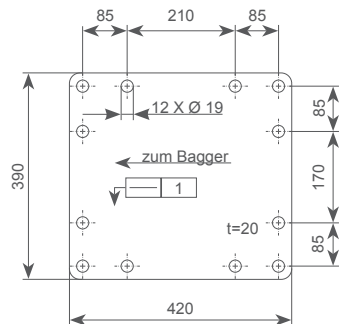

Einsteckwerkzeuge:

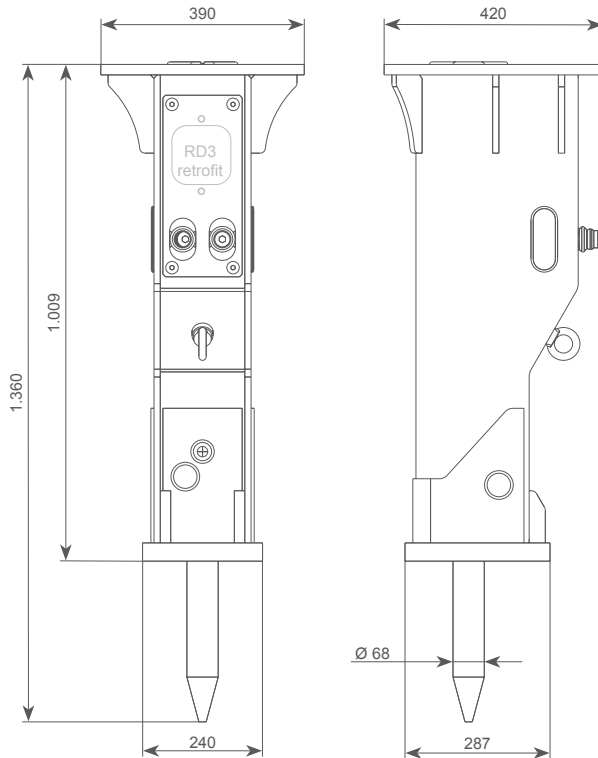
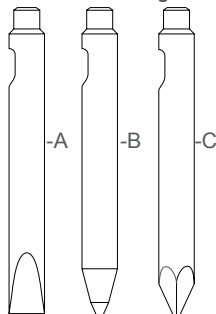

- Inklusive Standard-Anbauplatte und Standard-Meißel.
- Mindesteinstellung = aktueller Betriebsdruck + 50 bar.
- Garantierter Schalleistungspegel LA in dB(A), gemäß EU-Richtlinie 2000/14/EG. Der gemessene Schalldruckpegel (Lp) in dB(A) sind in der Klammer. (...)
- Das zulässige Gewicht des Anbaugerätes beim Hersteller des Trägergerätes erfragen bzw. freigeben lassen. Die Anforderungen der Anwendung bitte beachten.
- Tatsächliche Schlagzahl ist abhängig von Öldruchflußmenge, Ölviskosität, Temperatur und dem zu brechenden Material.
- Bitte bei diesen Anwendungen die Anweisungen in der Bedienungsanleitung zum Arbeiten unter Wasser befolgen.

Einsatzgewicht	kg	325
Betriebsdruck	bar	110...155
Druckbegrenzung	bar	220
Öldurchflussbereich	l/min	35...70
Rückstaudruck max.	bar	15
Aufnahmeleistung	kW	18
Meißeldurchmesser	mm	68
Garantierter Lärmpegel	dB(A)	119 (115)
Gewicht des Trägergerätes	t	4,0...7,5
Vibrations- und Schallgeschützt	hochwirkungsvoll als Serie	
Schmierung, von Hand	Kartusche # 902045	
RD3 - Retrofit Kit	Bitte fragen Sie Ihren Händler.	
Schlagzahl	min ⁻¹	400...1.050
Anschlüsse		
IN - min. 15 mm Innendurchmesser	BSPP-internal 3/4"	
OUT - min. 15 mm Innendurchmesser	BSPP-internal 3/4"	
Farbe	RAL2002 RAMMER	
Öltemperatur	-20...80 °C	
Ölviskosität	20...1000 cSt	
Einsteckwerkzeuge		
	order code	Nutzlänge
A - Flachmeißel	BK141	350
B - Spitzmeißel	BK143	350
C - Pyramidenmeißel	BK143K3	350

Die Anbauplatte ist kompatibel zu folgenden RAMMER Hydraulikhammern:

RAMMER - Performance line R04P

RAMMER - Performance line R07P

RAMMER - Excellence line 555E, 555E Heavy Duty, 555E Scaler

RAMMER - Excellence line 777E, 777E Heavy Duty, 777E Scaler

RAMMER - Classic Line 555, 777, S23N standard, S25N standard

SANDVIK - Classic Line BR623 standard, BR825 standard, BR555, BR777

Sandvik hat diese Unterlagen sorgfältig erstellt, haftet aber nicht für Fehler oder falsche Interpretation. Lahti im September 2020 – JS

Sandvik Mining and Construction Oy • Taivalkatu 8, P.O. Box 165 • FI-15101 Lahti

www.rammer.com

Änderungen und Irrtümer vorbehalten