

Excellence line 5011E

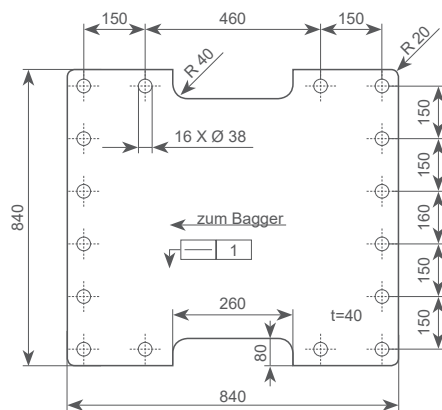

Einsteckwerkzeuge:

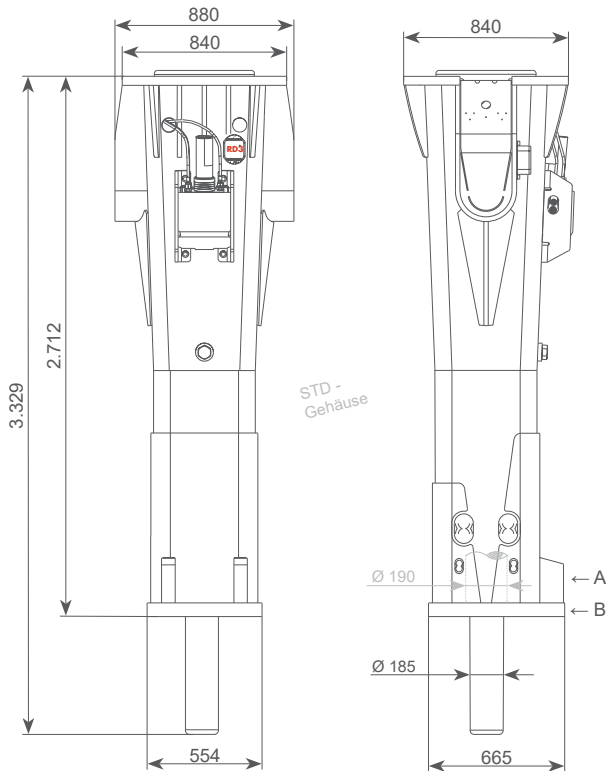
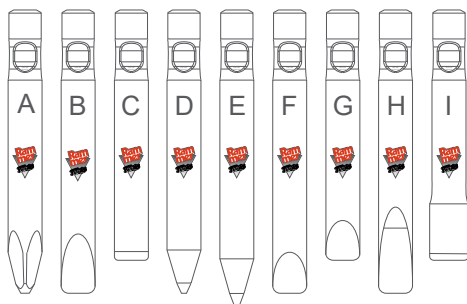

- Inklusive Standard-Anbauplatte und Standard-Meißel.
 - Mindesteinstellung = aktueller Betriebsdruck + 50 bar.
 - Garantierter Schalleistungspegel LA in dB(A), gemäß EU-Richtlinie 2000/14/EG. Der gemessene Schalldruckpegel (Lp) in dB(A) sind in der Klammer. (...)
 - Das zulässige Gewicht des Anbaugerätes beim Hersteller des Trägergerätes erfragen bzw. freigeben lassen. Die Anforderungen der Anwendung bitte beachten.
 - Tatsächliche Schlagzahl ist abhängig von Öldruchflußmenge, Ölviskosität, Temperatur und dem zu brechenden Material.
 - Bitte bei diesen Anwendungen die Anweisungen in der Bedienungsanleitung zum Arbeiten unter Wasser befolgen.
 - Die Schmieranlage hat zwei Pumpenelemente und versorgt die obere- und untere Meißelbuchse unabhängig und einzeln einstellbar voneinander.
- Sandvik hat diese Unterlagen sorgfältig erstellt, haftet aber nicht für Fehler oder falsche Interpretation. Lahti im August 2021 – JS

Sandvik Mining and Construction Oy • Taivalkatu 8, P.O. Box 165 • FI-15101 Lahti

www.rammer.com/de

Änderungen und Irrtümer vorbehalten

Einsatzgewicht ●	kg	4.750
Betriebsdruck	bar	160...170
Druckbegrenzung ●	bar	230
Öldurchflussbereich	l/min	280...380
Rückstaudruck max.	bar	10
Aufnahmeleistung	kW	108
Meißeldurchmesser	mm	190
Garantierter Lärmpegel ●	dB(A)	122 (126)
Gewicht des Trägergerätes ●	t	43...80
Vibrations- und Schallgeschützt	hochwirkungsvoll als Serie	
Schmierung automatisch mit RAMLUBE II ●	Kartusche # 951370	
RD3 / My Fleet	Serie	
RAMVALVE	Serie	
Leerschlagschutz Wahlschalter	Aktiv (On / Off)	
Hublängen Wahlschalter ●	Lang / Kurz	(LONG / SHORT)
Schlagzahl ●	min ⁻¹	370...530
Schlagzahl, Kutzhub ●	min ⁻¹	450...620
untere Meißelbuchse mit Serviceplus	Vor Ort wechselbar + 90° zu drehen	
Anschlüsse		
IN - min. 32 mm Innendurchmesser	SAE 1½" und 1¼" 6000 PSI	
OUT - min. 32 mm Innendurchmesser	SAE 1½" und 1¼" 6000 PSI	
Luftanschluss (für Arbeiten unter Wasser) ●	Serie (AIR - RI - 3/8")	
Farbe	RAL2002 RAMMER	
Öltemperatur	-20...80 °C	
Ölviskosität	20...1000 cSt	
Einsteckwerkzeuge		
A - Pyramidenmeißel	order code	Nutzlänge
B - Flachmeißel	50113K3	767
C - Stumpfmeißel	50111	767
D - Spitzmeißel	50114	617
E - langer Flachmeißel	50113	767
F - Weichgestein- Flachmeißel	50112	967
G - kurzer Weichgestein- Flachmeißel	50111F3	767
H - Hardgestein- Flachmeißel	172081	567
I - super Stumpfmeißel (Ø 2 - 197 mm)	50111A2	767
	50114T2	617
Für Ihren Service		
Tool bushing extraction tool	178444	
Service Kit I	K15011E	
A und B - Verschleiß-Satz für das Gehäuse	181228	
Anbauplatten-Bohrbild ist kompatibel zu 5011E-HD		
zu SANDVIK - CClassic Line: BR5011i		