

## Excellence line 3288E

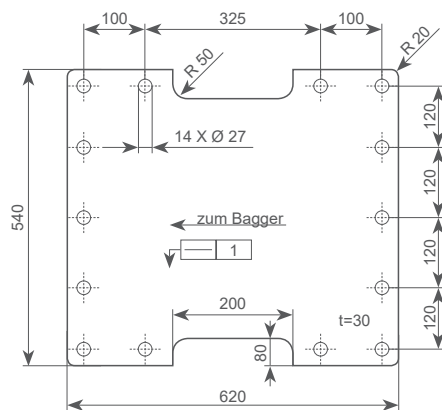

### Einsteckwerkzeuge:

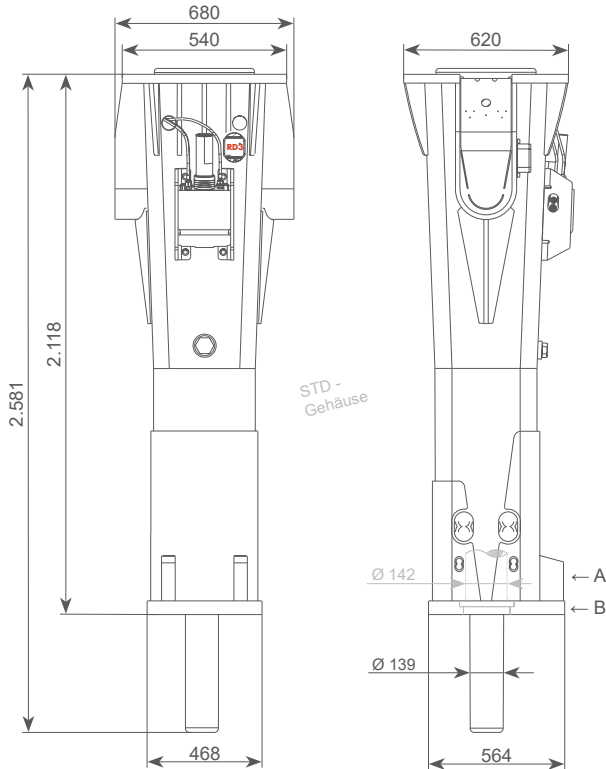
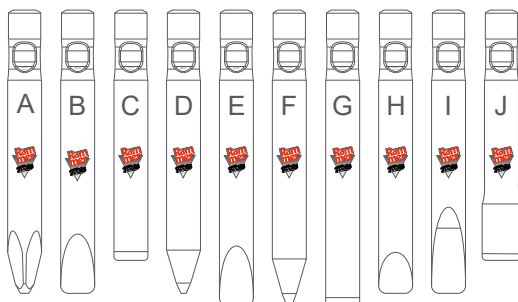

- Inklusive Standard-Anbauplatte und Standard-Meißel.
  - Mindesteinstellung = aktueller Betriebsdruck + 50 bar.
  - Garantierter Schalleistungspegel LA in dB(A), gemäß EU-Richtlinie 2000/14/EG. Der gemessene Schalldruckpegel (Lp) in dB(A) sind in der Klammer. (...)
  - Das zulässige Gewicht des Anbaugerätes beim Hersteller des Trägergerätes erfragen bzw. freigeben lassen. Die Anforderungen der Anwendung bitte beachten.
  - Tatsächliche Schlagzahl ist abhängig von Öldruckflussmenge, Ölviskosität, Temperatur und dem zu brechenden Material.
  - Bitte bei diesen Anwendungen die Anweisungen in der Bedienungsanleitung zum Arbeiten unter Wasser befolgen.
  - Die Schmieranlage hat zwei Pumpenelemente und versorgt die obere- und untere Meißelbuchse unabhängig und einzeln einstellbar voneinander.
- Sandvik hat diese Unterlagen sorgfältig erstellt, haftet aber nicht für Fehler oder falsche Interpretation. Lahti im August 2021 – JS

**Sandvik Mining and Construction Oy • Taivalkatu 8, P.O. Box 165 • FI-15101 Lahti**

[www.rammer.com/de](http://www.rammer.com/de)

Änderungen und Irrtümer vorbehalten

Einsetzgewicht ●	kg	2.350
Betriebsdruck	bar	150...160
Druckbegrenzung ●	bar	230
Öldurchflussbereich	l/min	160...250
Rückstaudruck max.	bar	10
Aufnahmeleistung	kW	67
Meißeldurchmesser	mm	142
Garantierter Lärmpegel ●	dB(A)	124 (128)
Gewicht des Trägergerätes ●	t	26...42

Vibrations- und Schallgeschützt	hochwirkungsvoll als Serie
Schmierung automatisch mit RAMLUBE II ●	Kartusche # 951370
RD3 / My Fleet	Serie
RAMVALVE	Serie

Leerschlagschutz Wahlschalter	<b>Aktiv (On / Off)</b>	
Hublängen Wahlschalter ●	<b>Lang / Kurz</b>	<b>(LONG / SHORT)</b>
Schlagzahl ●	min <sup>-1</sup>	370...630
Schlagzahl, Kutzhub ●	min <sup>-1</sup>	460...740
untere Meißelbuchse mit Serviceplus	Vor Ort wechselbar + 90° zu drehen	

<b>Anschlüsse</b>		
IN - min. 32 mm Innendurchmesser	SAE 1 1/4" 6000 PSI	
OUT - min. 32 mm Innendurchmesser	SAE 1 1/4" 6000 PSI	
Luftanschluss (für Arbeiten unter Wasser) ●	Serie (AIR - RI - 3/8")	
Farbe	RAL2002 RAMMER	
Öltemperatur	-20...80 °C	
Ölviskosität	20...1000 cSt	

Einsteckwerkzeuge	order code	Nutzlänge
A - Pyramidenmeißel	883K3	613
B - Flachmeißel	881	613
C - Stumpfmeißel	884	463
D - Spitzmeißel	883	613
E - langer Flachmeißel	882	813
F - langer Spitzmeißel	888	813
G - langer Stumpfmeißel	884C1	713
H - Weichgestein- Flachmeißel	881F3	613
I - Hardgestein- Flachmeißel	881A2	613
J - super Stumpfmeißel (Ø 2 - 150 mm)	884T2	513

<b>Für Ihren Service</b>		
Tool bushing extraction tool	177507	
Service Kit I	K13288E	
A und B - Verschleiß-Satz für das Gehäuse	181224	

**Anbauplatten-Bohrbild ist kompatibel zu 3288-HD und R35P**

zu RAMMER - CLassic Line: m18, S82, S83, G80, G80N, G88, 3288

zu SANDVIK - CLassic Line: BR2518, BR3088, BR3288, BR3288i